

Hướng dẫn viết chữ

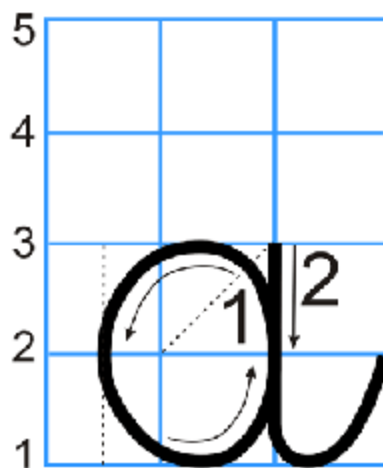

Nét 1: Cong kín

Đặt bút dưới đường kẻ 3 một chút, viết nét cong kín (từ phải sang trái).

Nét 2: Móc ngược phải

Từ điểm dừng bút của nét 1, lia bút lên đường kẻ 3 viết nét móc ngược phải sát nét cong kín, đến đường kẻ 2 thì dừng lại.

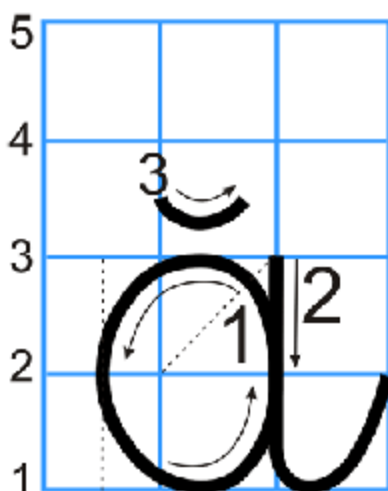

Nét 1: Cong kín

Đặt bút dưới đường kẻ 3 một chút, viết nét cong kín (từ phải sang trái).

Nét 2: Móc ngược phải

Từ điểm dừng bút của nét 1, lia bút lên đường kẻ 3 viết nét móc ngược phải sát nét cong kín, đến đường kẻ 2 thì dừng lại.

Nét 3: Cong dưới nhỏ

Từ điểm dừng bút của nét 2, lia bút lên viết nét cong dưới (nhỏ) trên đầu chữ a vào khoảng giữa của đường kẻ 3 và đường kẻ 4.

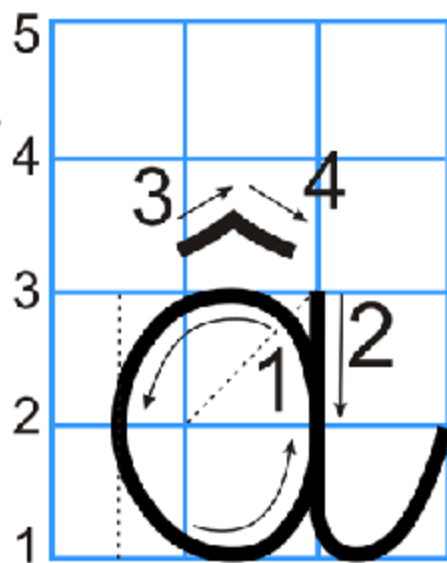

Nét 1: Cong kín.

Đặt bút dưới đường kẻ 3 một chút, viết nét cong kín (từ phải sang trái).

Nét 2: Móc ngược phải

Từ điểm dừng bút của nét 1, lia bút lên đường kẻ 3 viết nét móc ngược phải sát nét cong kín, đến đường kẻ 2 thì dừng lại.

Nét 3: Thẳng xiên ngắn

Từ điểm dừng bút của nét 2, lia bút lên viết nét thẳng xiên ngắn (trái).

Nét 4: Thẳng xiên ngắn

nối với nét 3 xuống viết nét thẳng xiên ngắn (phải) tạo dấu mũ trên đầu chữ a, vào khoảng giữa của đường kẻ 3 và đường kẻ 4.

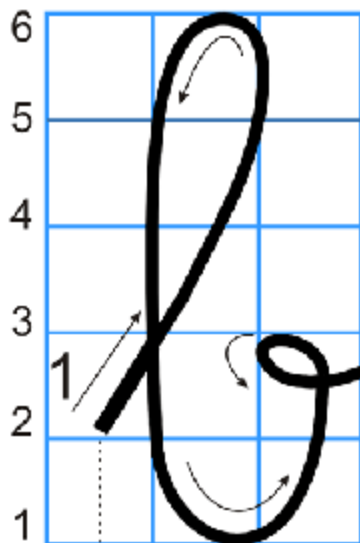

Nét 1: nét khuyết xuôi và nét móc ngược

Đặt bút trên đường kẻ 2, viết nét khuyết xuôi (đầu nét khuyết chạm đường kẻ 6) nối liền với nét móc ngược (phải) chân nét móc chạm đường kẻ 1, kéo dài chân nét móc tới gần đường kẻ 3 thì lượn sang trái, tới đường kẻ 3 thì lượn bút trở lại sang phải, tạo vòng xoắn nhỏ ở cuối nét; dừng bút gần đường kẻ 3.

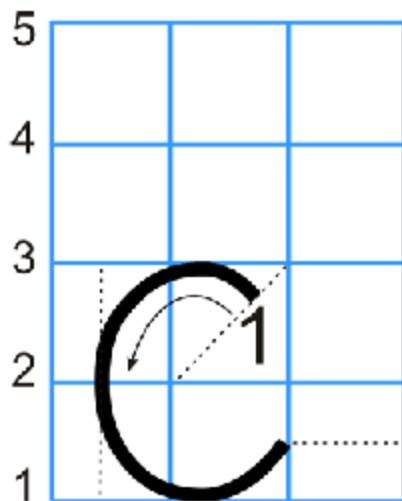

Nét 1: nét cong trái

Đặt bút dưới đường kẻ 3 một chút, viết nét cong trái; đến khoảng giữa đường kẻ 1 và đường kẻ 2 thì dừng lại.

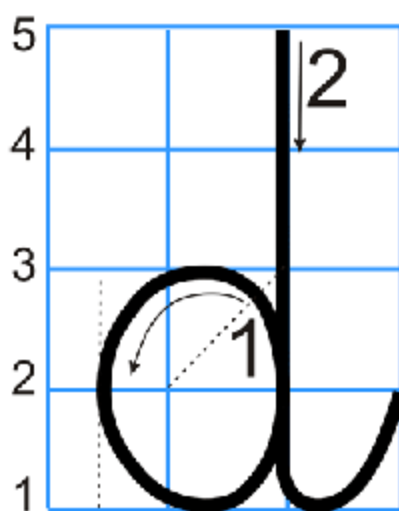

Nét 1: Cong kín

Đặt bút dưới đường kẻ 3 một chút, viết nét cong kín (từ phải sang trái).

Nét 2: Móc ngược phải

Từ điểm dừng bút của nét 1, lia bút lên đường kẻ 5 viết nét móc ngược (phải) sát nét cong kín; đến đường kẻ 2 thì dừng lại.

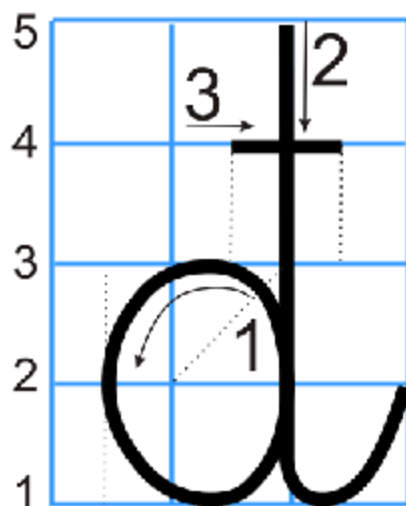

Nét 1: Cong kín

Đặt bút dưới đường kẻ 3 một chút, viết nét cong kín (từ phải sang trái).

Nét 2: Móc ngược phải

Từ điểm dừng bút của nét 1, lia bút lên đường kẻ 5 viết nét móc ngược (phải) sát nét cong kín; đến đường kẻ 2 thì dừng lại.

Nét 3: Thẳng ngang ngắn

Từ điểm dừng bút ở nét 2, lia bút lên đường kẻ 4 viết nét thẳng ngang ngắn (nét viết trùng đường kẻ) để thành chữ đ.

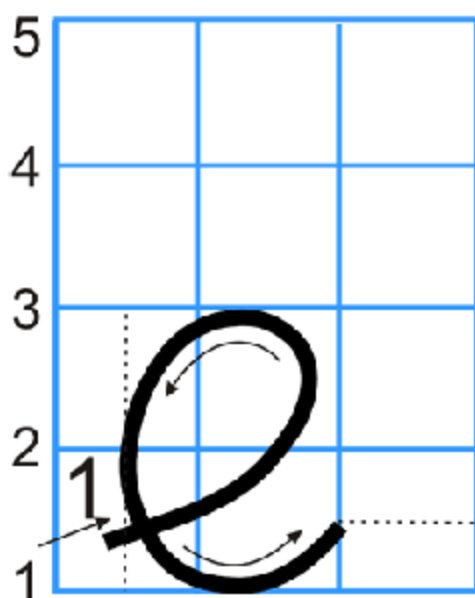

Nét 1: Nét cong phải và nét cong trái

Đặt bút trên đường kẻ 1 một chút, viết nét cong phải tới đường kẻ 3 rồi chuyển hướng viết tiếp nét cong trái tạo vòng khuyết ở đầu chữ; dừng bút ở khoảng giữa đường kẻ 1 và đường kẻ 2.

Chú ý:

Vòng khuyết không to quá hoặc nhỏ quá.

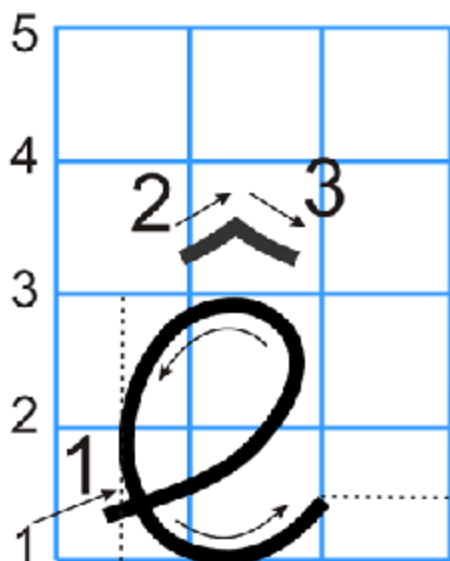

Nét 1: Nét cong phải và nét cong trái

Đặt bút trên đường kẻ 1 một chút, viết nét cong phải tới đường kẻ 3 rồi chuyển hướng viết tiếp nét cong trái tạo vòng khuyết ở đầu chữ; dừng bút ở khoảng giữa đường kẻ 1 và đường kẻ 2.

Nét 2: Nét thẳng xiên ngắn

Từ điểm dừng bút của nét 1, lia bút lên viết nét thẳng xiên ngắn (trái)

Nét 3: Nét thẳng xiên ngắn

Nối với nét 2 xuống viết nét thẳng xiên ngắn (phải) tạo dấu mũ trên đầu chữ e, vào khoảng giữa đường kẻ 3 và đường kẻ 4.

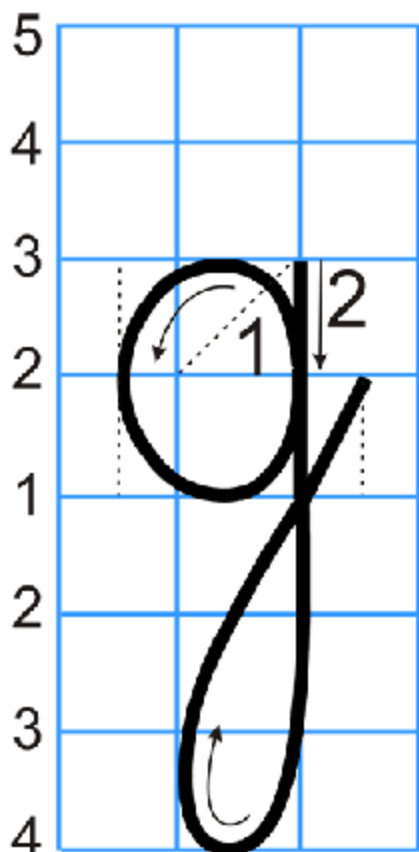

Nét 1: Cong kín

Đặt bút dưới đường kẻ 3(trên) một chút, viết nét cong kín (từ phải sang trái).

Nét 2: Khuyết ngược

Từ điểm dừng bút của nét 1, lia bút lên đường kẻ 3 (trên), viết nét khuyết ngược, kéo dài xuống đường kẻ 4 phía dưới; dừng bút ở đường kẻ 2 (trên).

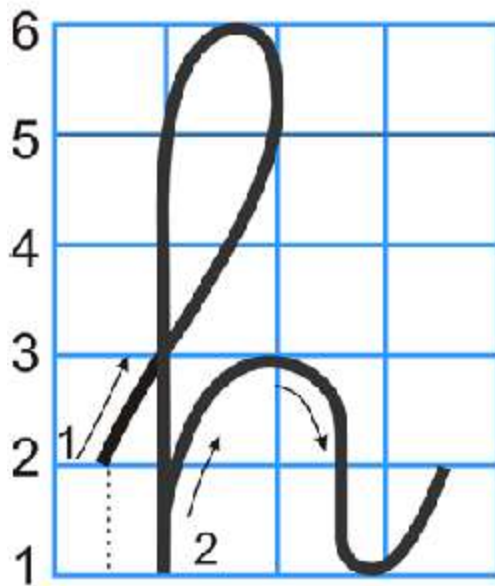

Nét 1: Khuyết xuôi

Đặt bút trên đường kẻ 2, viết nét khuyết xuôi, đầu nét khuyết chạm đường kẻ 6; dừng bút ở đường kẻ 1.

Nét 2: Móc hai đầu

Từ điểm dừng bút của nét 1, rê bút lên gần đường kẻ 2 để viết tiếp nét móc hai đầu, chạm đường kẻ 3; dừng bút ở đường kẻ 2.

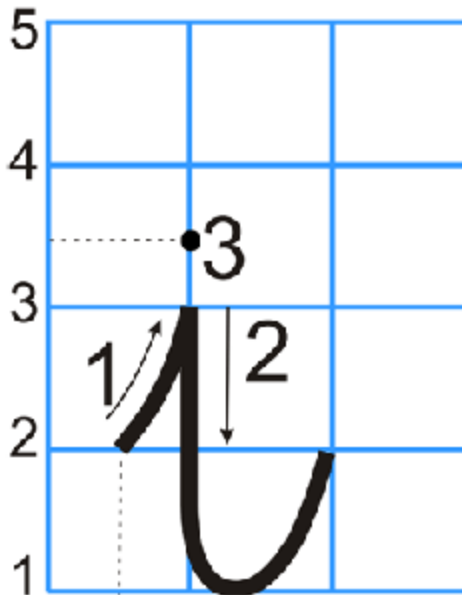

Nét 1: Nét hất

Đặt bút trên đường kẻ 2, viết nét hất; tới đường kẻ 3 thì dừng lại

Nét 2: Móc ngược (phải)

Từ điểm dừng bút của nét 1, chuyển hướng viết tiếp nét móc ngược (phải); dừng bút ở đường kẻ 2.

Nét 3: Nét chấm (đấu chấm)

Đặt dấu chấm trên đầu nét móc, khoảng giữa đường kẻ 3 và đường kẻ 4, để tạo thành chữ i.

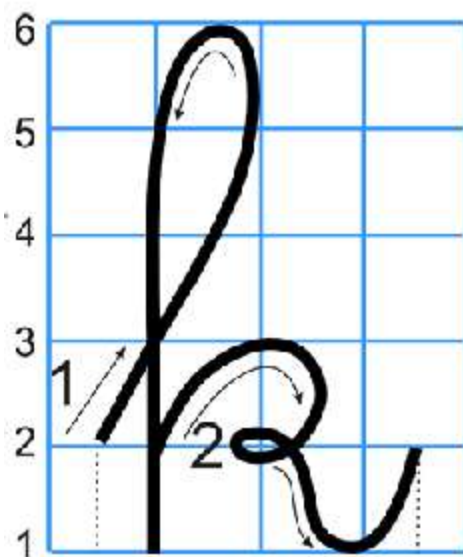

Nét 1: Khuyết xuôi.

Đặt bút trên đường kẻ 2, viết nét khuyết xuôi, đầu nét khuyết chạm đường kẻ 6; dừng bút ở đường kẻ 1.

Nét 2: Nét móc hai đầu

Từ điểm dừng bút của nét 1, rê bút lên gần đường kẻ 2 để viết tiếp nét móc hai đầu có vòng xoắn nhỏ ở khoảng giữa; dừng bút ở đường kẻ 2.

Chú ý:

Đầu nét móc chạm đường kẻ 3.

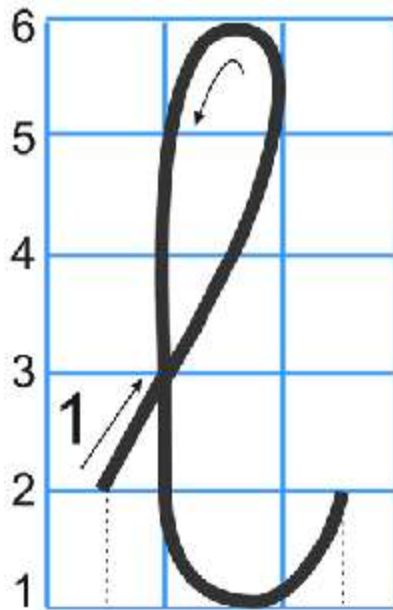

Nét 1: Nét cong kín

Đặt bút phía dưới đường kẻ 3 một chút, viết nét cong kín (từ phải sang trái); dừng bút ở điểm xuất phát.

Chú ý:

Nét cong kín cần cân đối, độ rộng hẹp hơn độ cao (bằng 3 phần 4 độ cao).

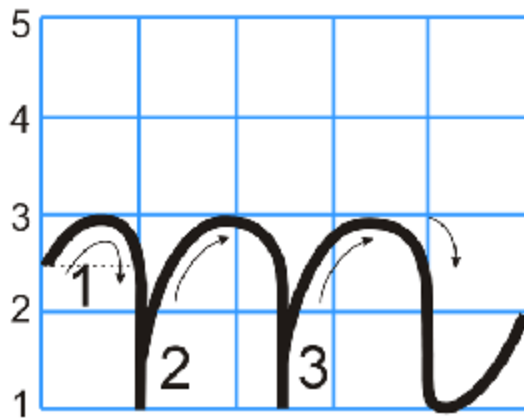

Nét 1: Móc xuôi trái

Đặt bút giữa đường kẻ 2 và đường kẻ 3 viết nét móc xuôi (trái) chạm đường kẻ 3; dừng bút ở đường kẻ 1.

Nét 2: Móc xuôi trái

Từ điểm dừng bút của nét 1, rê bút lên gần đường kẻ 2 để viết tiếp nét móc xuôi thứ hai có độ rộng nhiều hơn độ rộng của nét 1; dừng bút ở đường kẻ 1.

Nét 3: Móc hai đầu

Từ điểm dừng bút của nét 2, rê bút lên gần đường kẻ 2 để viết tiếp nét móc hai đầu, độ rộng bằng nét 2; dừng bút ở đường kẻ 2.

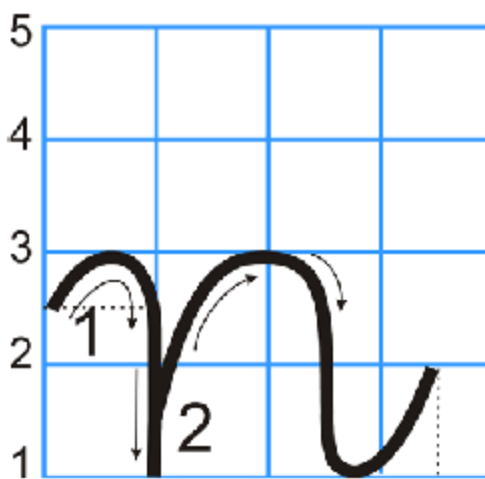

Nét 1: Móc xuôi trái

Đặt bút giữa đường kẻ 2 và đường kẻ 3 viết nét móc xuôi (trái) chạm đường kẻ 3; dừng bút ở đường kẻ 1.

Nét 2: Móc hai đầu

Từ điểm dừng bút của nét 2, rê bút lên gần đường kẻ 2 để viết tiếp nét móc hai đầu, độ rộng bằng nét 2; dừng bút ở đường kẻ 2.

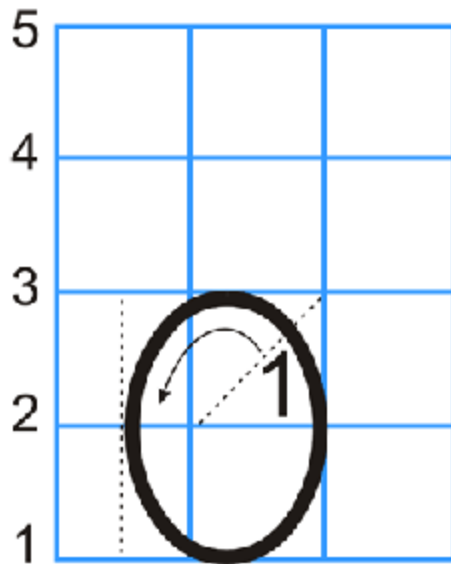

Nét 1: Nét cong kín

Đặt bút phía dưới đường kẻ 3 một chút, viết nét cong kín (từ phải sang trái); dừng bút ở điểm xuất phát.

Chú ý:

Nét cong kín cân cân đối, độ rộng hẹp hơn độ cao (bằng 3 phần 4 độ cao).

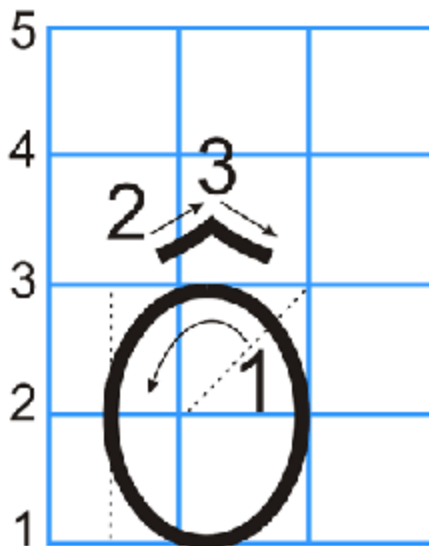

Nét 1: Nét hất

Đặt bút trên đường kẻ 2, viết nét hất; đến đường kẻ 3 thì dừng lại.

Nét 2: Thẳng xiên ngắn

Từ điểm dừng bút nét 1, lia bút lên viết nét thẳng xiên ngắn (trái).

Nét 3: Thẳng xiên ngắn

Nối với nét 2 viết nét thẳng xiên ngắn (phải) tạo dấu mũ trên đầu chữ o, vào khoảng giữa đường kẻ 3 và đường kẻ 4.

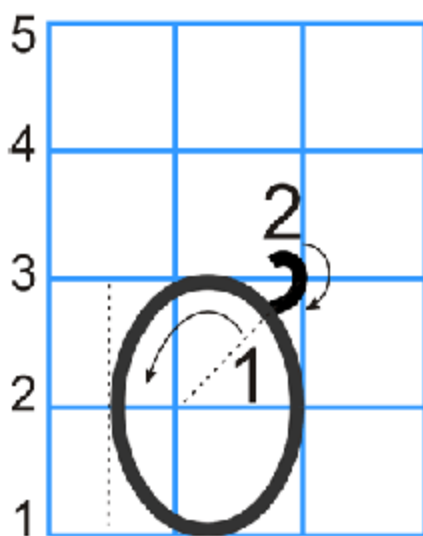

Nét 1: Nét cong kín

Đặt bút phía dưới đường kẻ một chút, viết nét cong kín (từ phải sang trái); dừng bút ở điểm xuất phát.

Nét 2: Nét râu

Đặt bút trên đường kẻ 3, viết đường cong nhỏ (nét râu) bên phải chữ o, đỉnh nét râu cao hơn đường kẻ 3 một chút.

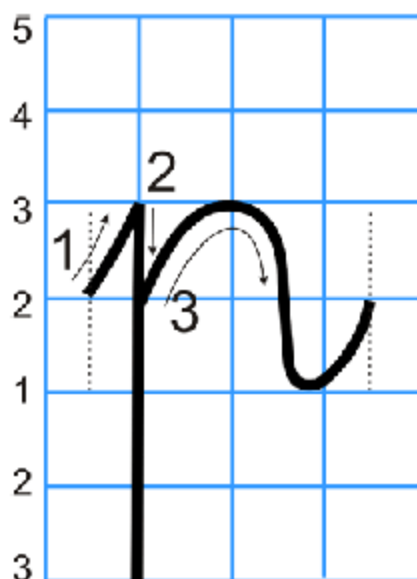

Nét 1: Nét hất

Đặt bút trên đường kẻ 2 (trên), viết nét hất; dừng bút ở đường kẻ 3 (trên).

Nét 2: Thẳng đứng

Từ điểm dừng bút của nét 1, chuyển hướng viết tiếp nét thẳng đứng; dừng bút ở đường kẻ 3 (dưới).

Nét 3: Móc hai đầu

Từ điểm dừng bút của nét 2, rê bút lên đến gần đường kẻ 2 (trên) để viết tiếp nét móc hai đầu chạm đường kẻ 3 phía trên; dừng bút ở đường kẻ 2 (trên).

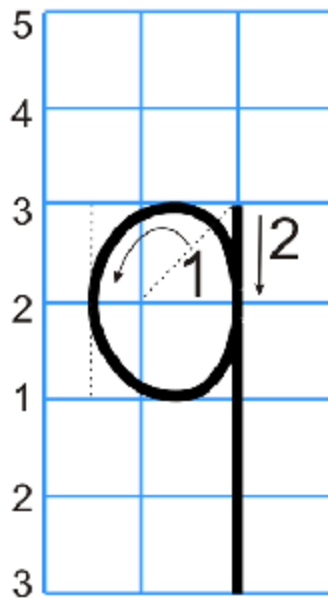

Nét 1: Cong kín

Đặt bút dưới đường kẻ 3 (trên) một chút, viết nét cong kín (từ phải sang trái, như chữ o); Dừng bút ở điểm xuất phát.

Nét 2: Thẳng đứng

Từ điểm dừng bút của nét 1. Lia bút lên đường kẻ 3 (trên) viết nét thẳng đứng; dừng bút ở đường kẻ 3 (dưới).

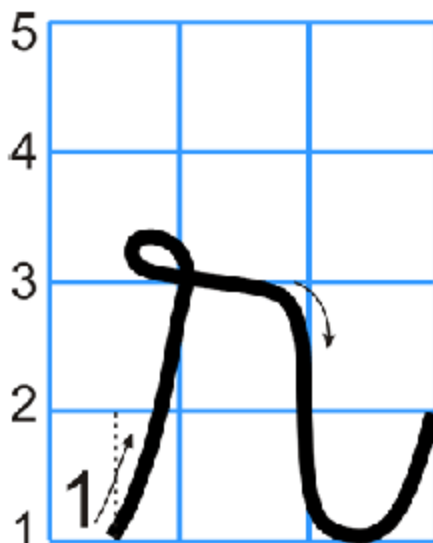

Nét 1: Nét thẳng xiên và nét móc hai đầu có biến điệu.

Đặt bút trên đường kẻ 1, viết nét thẳng xiên, phía trên hơi lượn sang trái tạo vòng xoắn nhỏ, cao hơn đường kẻ 3 một chút, đưa bút tiếp sang phải nối liền nét móc hai đầu, (đầu móc bên trái cao lên); dừng bút ở đường kẻ 2.

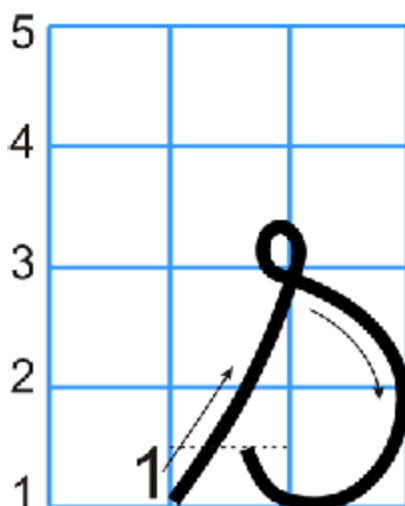

Nét 1: Nét thẳng xiên và nét cong phải

Đặt bút trên đường kẻ 1, viết nét thẳng xiên, phía trên hơi lượn sang trái tạo vòng xoắn nhỏ (cao hơn đường kẻ 3 một chút), đưa bút viết tiếp nét cong phải; dừng bút ở khoảng giữa đường kẻ 1 và đường kẻ 2 (gần nét thẳng xiên).

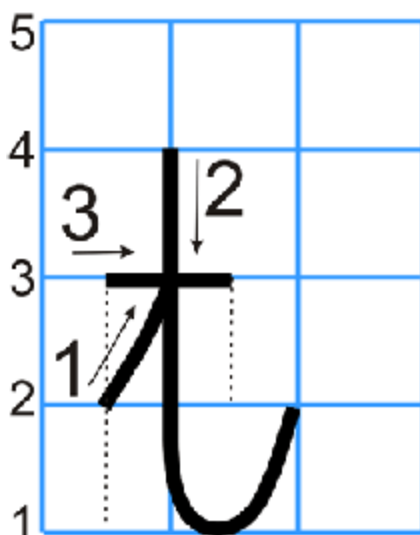

Nét 1: Nét hất

Đặt bút trên đường kẻ 2, viết nét hất; đến đường kẻ 3 thì dừng lại.

Nét 2: Móc ngược phải

Từ điểm dừng bút của nét 1, rê bút lên đường kẻ 4 rồi chuyển hướng ngược lại viết nét móc ngược (phải); dừng bút ở đường kẻ 2.

Nét 3: Thẳng ngang ngắn

Từ điểm dừng bút của nét 2, lia bút lên đường kẻ 3 viết nét thẳng ngang ngắn (nét viết trùng đường kẻ).

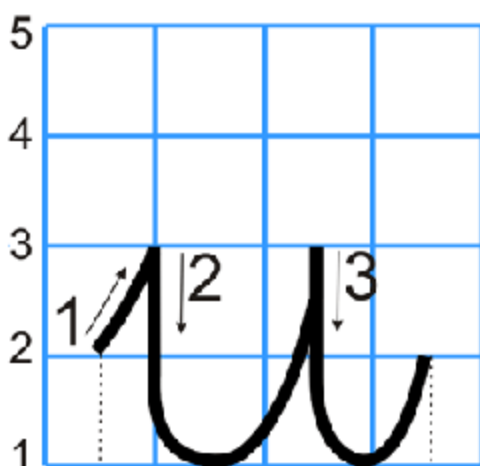

Nét 1: Nét hất

Đặt bút trên đường kẻ 2, viết nét hất, đến đường kẻ 3 thì dừng lại.

Nét 2: Móc ngược phải

Từ điểm dừng bút của nét 1, chuyển hướng bút để viết nét móc ngược thứ nhất.

Nét 3: Móc ngược phải

Từ điểm cuối của nét 2 (ở đường kẻ 2), rê bút lên đường kẻ 3 rồi chuyển hướng bút ngược lại viết tiếp nét móc ngược thứ hai; dừng bút ở đường kẻ 2.

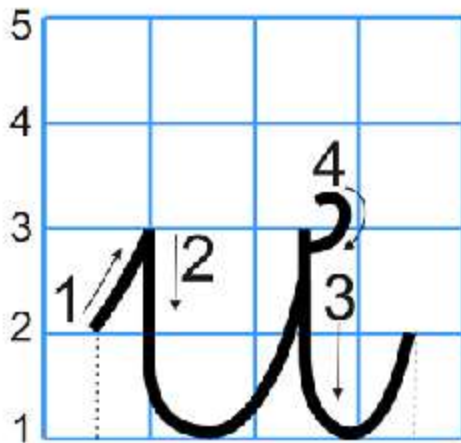

Nét 1: Nét hất

Đặt bút trên đường kẻ 2, viết nét hất, đến đường kẻ 3 thì dừng lại.

Nét 2: Móc ngược phải

Từ điểm dừng bút của nét 1, chuyển hướng bút để viết nét móc ngược thứ nhất.

Nét 3: Móc ngược phải

Từ điểm cuối của nét 2 (ở đường kẻ 2), rê bút lên đường kẻ 3 rồi chuyển hướng bút ngược lại viết tiếp nét móc ngược thứ hai; dừng bút ở đường kẻ 2.

Nét 4: Nét râu

Từ điểm dừng bút của nét 3, lia bút lên phía trên đường kẻ 3 một chút (gần đầu nét 3) viết nét râu; dừng bút khi chạm vào nét 3.

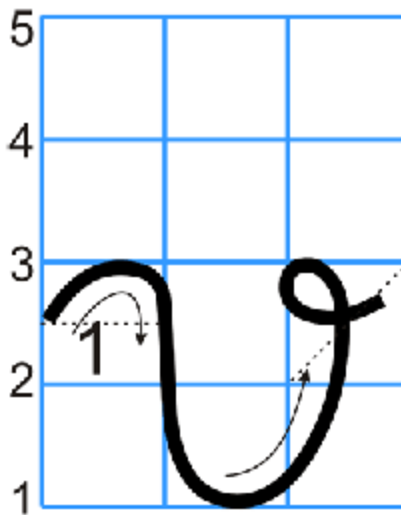

Nét 1: Nét móc hai đầu

Đặt bút ở khoảng giữa đường kẻ 2 và đường kẻ 3, viết nét móc hai đầu, cuối nét được kéo dài tới gần đường kẻ 3 thì lượn sang trái, tới đường kẻ 3 thì lượn bút trở lại sang phải, tạo vòng xoắn nhỏ (ở cuối nét); dừng bút gần đường kẻ 3.

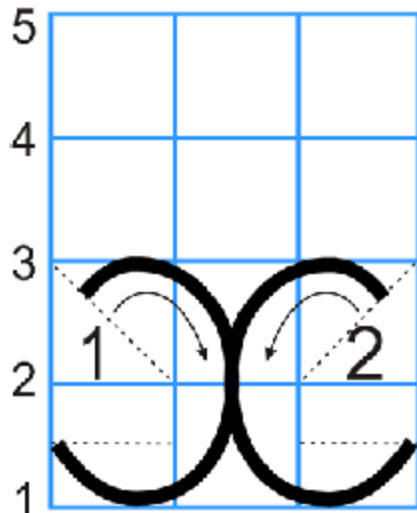

Nét 1: Cong phải.

Đặt bút dưới đường kẻ 3 một chút, viết nét cong phải; dừng bút ở khoảng giữa đường kẻ 1 và đường kẻ 2.

Nét 2: Cong trái

Từ điểm dừng bút của nét 1, lia bút sang phải đến dưới đường kẻ 3 một chút để viết tiếp nét cong trái cân đối với nét cong phải.

Chú ý:

Hai nét cong (phải, trái) chạm lưng vào nhau, tạo ra hai phần đối xứng.

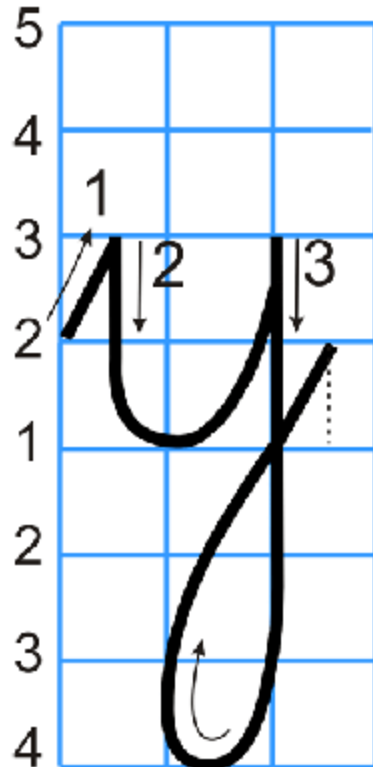

Nét 1: Nét thẳng

Đặt bút trên đường kẻ 2 viết nét thẳng; đến đường kẻ 3 thì dừng lại.

Nét 2: Móc ngược phải

Từ điểm dừng bút của nét 1, chuyển hướng bút để viết nét móc ngược (phải)

Nét 3: Khuyết ngược

Từ điểm dừng bút của nét 2, rê bút thẳng lên đường kẻ 3 (trên) rồi chuyển hướng ngược lại để viết nét khuyết ngược, kéo dài xuống đường kẻ 4 dưới; dừng bút ở đường kẻ 2 (trên).

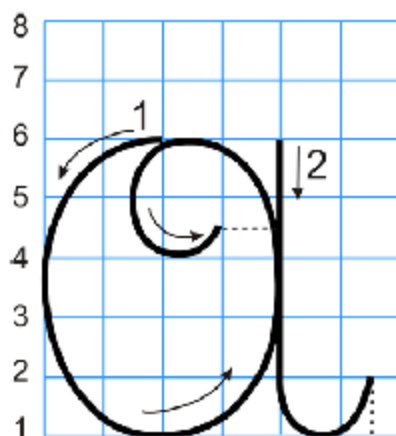

Nét 1: Cong kín

Đặt bút trên đường kẻ 6, đưa bút sang trái viết nét cong kín, phần cuối nét lượn vào trong bụng chữ; đến đường kẻ 4 thì lượn lên một chút rồi dừng bút.

Nét 2: Móc ngược phải

Từ điểm dừng bút của nét 1, lia bút thẳng lên đường kẻ 6 rồi chuyển hướng bút ngược lại để viết nét móc ngược phải từ trên xuống dưới; dừng bút ở đường kẻ 2.

Chú ý:

Nét móc ngược cần viết chạm vào đường cong của nét 1 (không lấn vào trong bụng chữ hoặc cách xa).

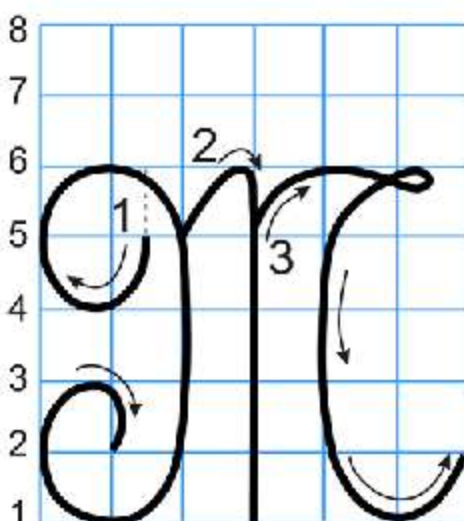

Nét 1: Móc hai đầu

Đặt bút trên đường kẻ 5, viết nét móc hai đầu trái (hai đầu đều lượn vào trong); dừng bút ở đường kẻ 2.

Nét 2: Móc xuôi trái

Từ điểm dừng bút của nét 1, lia bút lên đoạn nét cong ở đường kẻ 5, viết nét móc xuôi trái; dừng bút ở đường kẻ 1.

Nét 3: Nét lượn ngang và cong trái

Từ điểm dừng bút của nét 2, lia bút lên đoạn nét móc ở đường kẻ 5, viết nét lượn ngang rồi chuyển hướng đầu bút trở lại để viết tiếp nét cong trái; dừng bút ở đường kẻ 2.

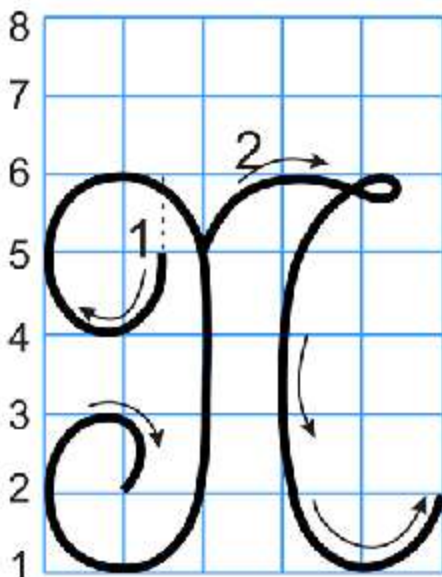

Nét 1: Móc hai đầu

Đặt bút trên đường kẻ 5, viết nét móc hai đầu trái (hai đầu đều lượn vào trong); dừng bút ở đường kẻ 2.

Nét 2: Nét lượn ngang và cong trái

Từ điểm dừng bút của nét 1, lia bút lên đoạn nét móc ở đường kẻ 5, viết nét lượn ngang rồi chuyển hướng đầu bút trở lại để viết tiếp nét cong trái; dừng bút ở đường kẻ 2.

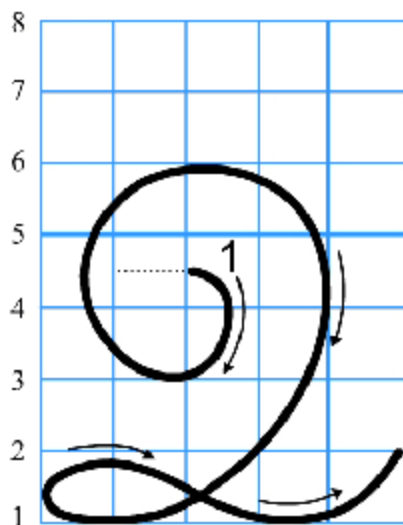

Nét 1: Nét cong trái, cong phải và lượn ngang

Đặt bút giữa đường kẻ 4 và đường kẻ 5, viết nét cong trái nhỏ đến đường kẻ 6, viết tiếp nét cong phải to, xuống tới đường kẻ 1 thì lượn vòng trở lại viết nét lượn ngang từ trái sang phải (cắt ngang nét cong phải) tạo vòng xoắn nhỏ ở chân chữ; dừng bút ở đường kẻ 2.

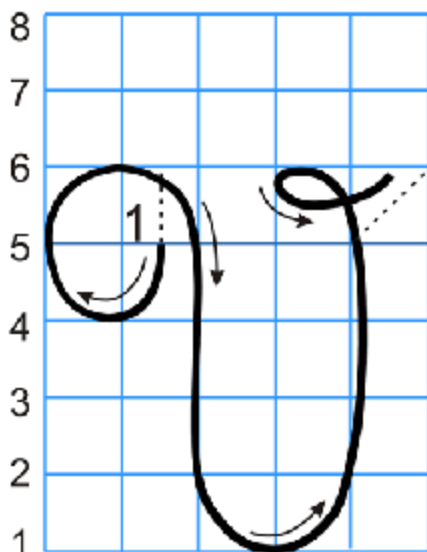

Nét 1: Nét móc hai đầu (trái – phải), cong phải và cong dưới

Đặt bút trên đường kẻ 5, viết nét móc hai đầu, đầu móc bên trái cuộn vào trong, đầu móc bên phải hướng ra ngoài, lượn bút lên viết tiếp nét cong phải (hơi duỗi), tới đường kẻ 6 thì lượn vòng trở lại viết nét cong dưới (nhỏ) cắt ngang nét cong phải, tạo một vòng xoắn nhỏ (cuối nét); dừng bút gần đường kẻ 6.

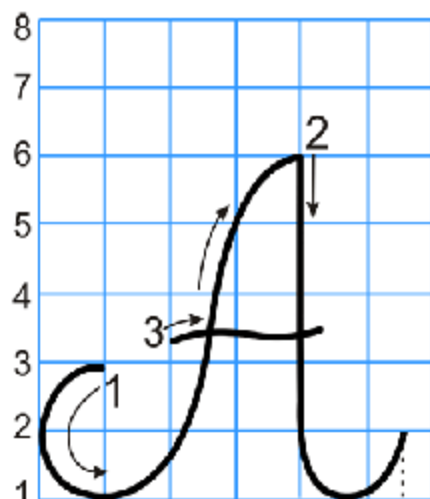

Nét 1: Gắn giống nét móc ngược trái nhưng hơi lượn sang bên phải ở phía trên
 Đặt bút ở đường kẻ 3, viết nét móc ngược trái từ dưới lên, lượn sang bên phải; đến đường kẻ 6 thì dừng lại.

Nét 2: Móc ngược phải
 Từ điểm dừng của nét 1, chuyển hướng bút viết tiếp nét móc ngược phải; đến đường kẻ 2 thì dừng lại.

Nét 3: Lượn ngang.
 Từ điểm dừng bút của nét 2, lia bút lên khoảng giữa thân chữ, gắn phía bên trái nét 1, viết nét lượn ngang thân chữ, từ trái qua phải; dừng bút cách bên phải nét 2 một đoạn ngắn.

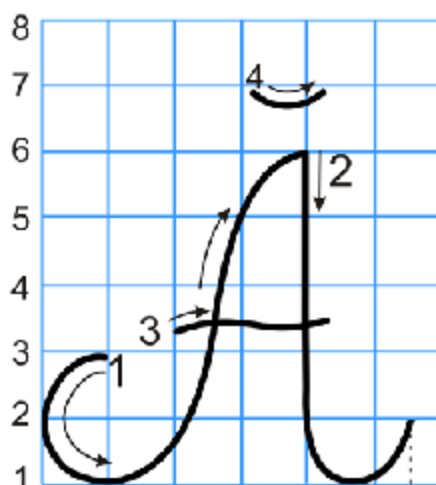

Nét 1: Gắn giống nét móc ngược trái nhưng hơi lượn sang bên phải ở phía trên.
 Đặt bút ở đường kẻ 3, viết nét móc ngược trái từ dưới lên, lượn sang bên phải; đến đường kẻ 6 thì dừng lại.

Nét 2: Móc ngược phải
 Từ điểm dừng của nét 1, chuyển hướng bút viết tiếp nét móc ngược phải; đến đường kẻ 2 thì dừng lại.

Nét 3: Lượn ngang
 Từ điểm dừng bút của nét 2, lia bút lên khoảng giữa thân chữ, gắn phía bên trái nét 1, viết nét lượn ngang thân chữ, từ trái qua phải; dừng bút cách bên phải nét 2 một đoạn ngắn.

Nét 4: Nét cong dưới
 Viết nét cong dưới (nhò) trên đỉnh đầu chữ A (dấu á).

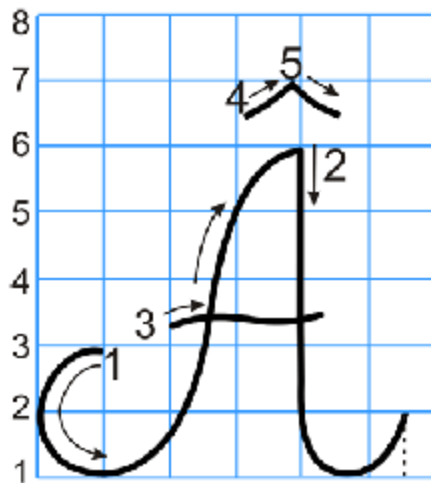

Nét 1: Gần giống nét móc ngược trái nhưng hơi lượn sang bên phải ở phía trên.

Đặt bút ở đường kẻ 3, viết nét móc ngược trái từ dưới lên, lượn sang bên phải; đến đường kẻ 6 thì dừng lại.

Nét 2: Móc ngược phải

Từ điểm dừng của nét 1, chuyển hướng bút viết tiếp nét móc ngược phải; đến đường kẻ 2 thì dừng lại.

Nét 3: Lượn ngang

Từ điểm dừng bút của nét 2, lia bút lên khoảng giữa thân chữ, gần phía bên trái nét 1, viết nét lượn ngang thân chữ, từ trái qua phải; dừng bút cách bên phải nét 2 một đoạn ngắn.

Nét 4: Nét thẳng xiên ngắn trái

Từ điểm dừng của nét 3, lia bút viết nét thẳng xiên ngắn trái, chạm đường kẻ 7 thì dừng lại.

Nét 5: Nét thẳng xiên ngắn phải

Từ điểm dừng của nét 4 viết nét thẳng xiên ngắn phải để tạo dấu mũ (đầu nhọn của dấu mũ chạm đường kẻ 7), trên đầu chữ A.

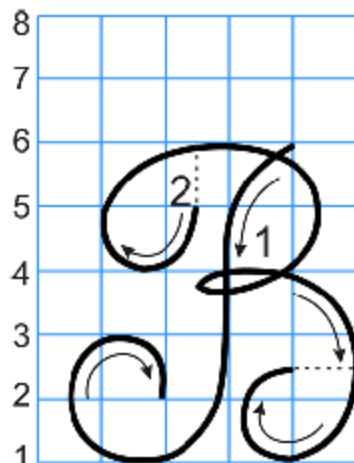

Nét 1: Gần giống nét móc ngược trái

Đặt bút trên đường kẻ 6, hơi lượn bút sang trái viết nét móc ngược trái (đầu móc cong vào phía trong); dừng bút trên đường kẻ 2.

Nét 2: Con trên và cong phải

Từ điểm dừng của nét 1, lia bút lên đường kẻ 5 (bên trái nét móc) viết tiếp nét cong trên và cong phải liền nhau, tạo vòng xoắn nhỏ gần giữa thân chữ (dưới đường kẻ 4); dừng bút ở khoảng giữa đường kẻ 2 và đường kẻ 3.

Chú ý:

Nét cong cần lượn đều và cân đối, nửa cong dưới vòng sang bên phải rộng hơn nửa cong trên.

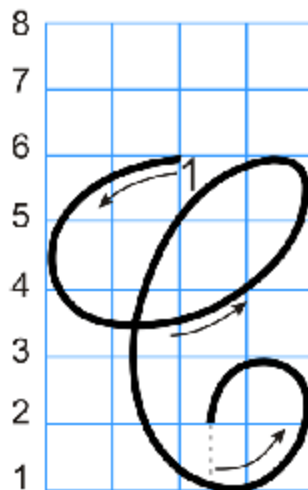

Nét 1: Nét cong dưới và cong trái.

Đặt bút trên đường kẻ 6, viết nét cong dưới rồi chuyển hướng viết tiếp nét cong trái, tạo thành vòng xoắn to ở đầu chữ, phần cuối nét cong trái lượn vào trong; dừng bút trên đường kẻ 2.

Chú ý:

Nét cong trái lượn đều, không cong quá nhiều về bên trái.

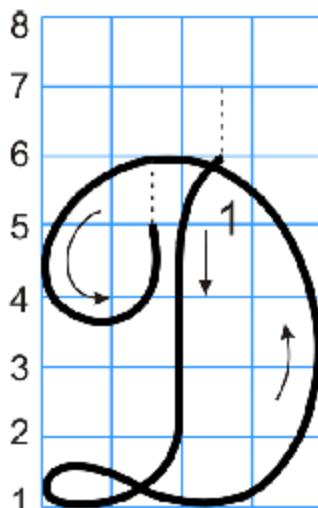

Nét 1: Nét lượn 2 đầu và cong phải

Đặt bút trên đường kẻ 6, viết nét lượn hai đầu theo chiều dọc rồi chuyển hướng viết tiếp nét cong phải, tạo vòng xoắn nhỏ ở chân chữ; phần cuối nét cong lượn hẳn vào trong; dừng bút trên đường kẻ 5.

Chú ý:

Phần cuối nét cong rộng vừa phải, cân đối với chân chữ.

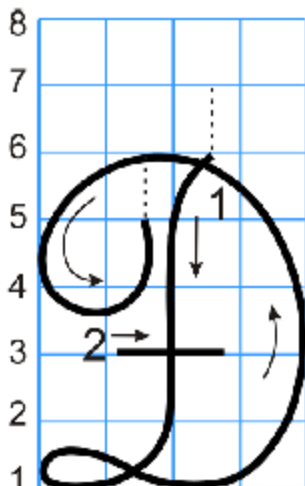

Nét 1: Nét lượn 2 đầu và cong phải

Đặt bút trên đường kẻ 6, viết nét lượn hai đầu theo chiều dọc rồi chuyển hướng viết tiếp nét cong phải, tạo vòng xoắn nhỏ ở chân chữ; phần cuối nét cong lượn hẳn vào trong; dừng bút trên đường kẻ 5.

Nét 2: Thẳng ngang ngắn

Từ điểm dừng của nét 1, lia bút xuống đường kẻ 3 (gần giữa thân chữ), viết nét thẳng ngang ngắn (nét viết trùng đường kẻ), để thành chữ hoa Đ.

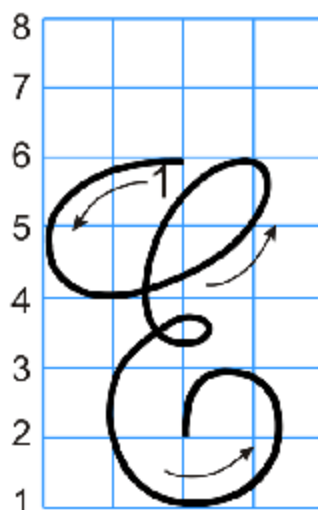

Nét 1: Nét cong dưới và 2 nét cong trái

Đặt bút trên đường kẻ 6, viết nét cong dưới rồi chuyển hướng viết tiếp 2 nét cong trái tạo vòng xoắn to ở đầu chữ và vòng xoắn nhỏ giữa thân chữ; phần cuối nét cong trái thứ hai lượn vòng lên đường kẻ 3 rồi lượn xuống; dừng bút trên đường kẻ 2.

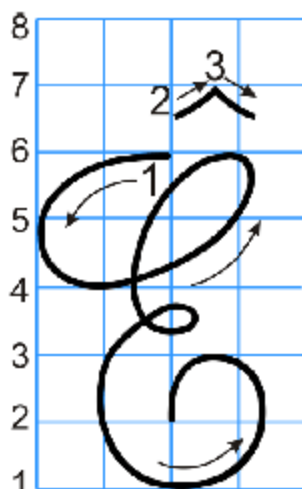

Nét 1: Nét cong dưới và 2 nét cong trái

Đặt bút trên đường kẻ 6, viết nét cong dưới rồi chuyển hướng viết tiếp 2 nét cong trái tạo vòng xoắn to ở đầu chữ và vòng xoắn nhỏ giữa thân chữ; phần cuối nét cong trái thứ hai lượn vòng lên đường kẻ 3 rồi lượn xuống; dừng bút trên đường kẻ 2.

Nét 2: Thẳng xiên ngắn trái

Từ điểm dừng của nét 1, lia bút lên đầu chữ, viết nét thẳng xiên ngắn trái. Dừng bút khi chạm đường kẻ 7.

Nét 3: Thẳng xiên ngắn phải

Từ điểm dừng bút nét 2, viết nét thẳng xiên ngắn phải tạo thành dấu mũ thật cân đối (dấu mũ chạm đường kẻ 7) tạo thành chữ hoa Ê

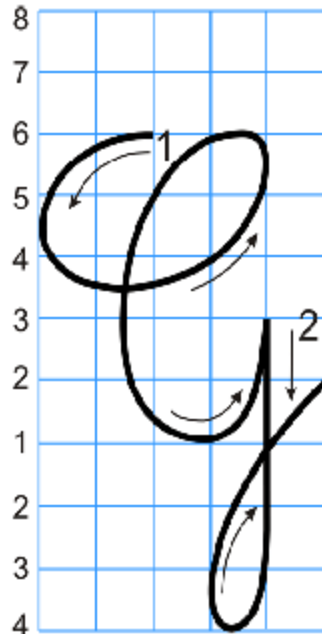

Nét 1: Cong dưới và cong trái

Đặt bút trên đường kẻ 6, viết nét cong dưới rồi chuyển hướng viết tiếp nét cong trái, tạo vòng xoắn to ở đầu chữ; phần cuối nét cong trái đến đường kẻ 3 (trên) thì dừng lại.

Nét 2: Khuyết ngược

Từ điểm dừng bút của nét 1, chuyển hướng ngược lại, viết nét khuyết ngược, kéo dài xuống đường kẻ 4 (dưới); dừng bút ở đường kẻ 2 (trên).

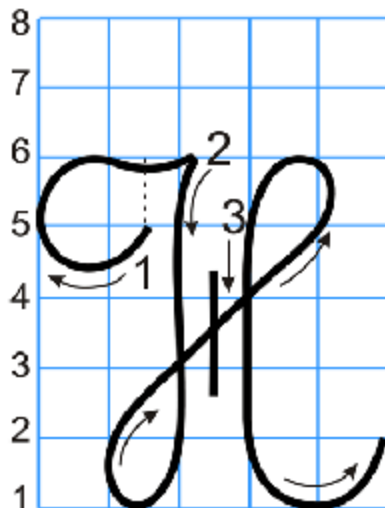

Nét 1: Nét cong trái và lượn ngang

Đặt bút trên đường kẻ 5, viết nét cong trái rồi lượn ngang; dừng bút trên đường kẻ 6.

Nét 2: khuyết ngược, khuyết xuôi và móc ngược phải

Từ điểm dừng bút của nét 1, chuyển hướng đầu bút và hơi lượn xuống để viết nét khuyết ngược rồi nối liền sang nét khuyết xuôi, đến gần cuối nét khuyết thì viết tiếp nét móc ngược phải; dừng bút ở đường kẻ 2.

Nét 3: Thẳng đứng

Từ điểm dừng bút của nét 2, lia bút lên viết nét thẳng đứng (ngắn) cắt giữa đoạn nối 2 nét khuyết.

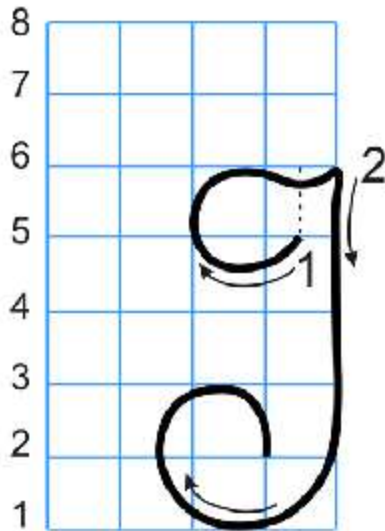

Nét 1: Cong trái và lượn ngang

Đặt bút trên đường kẻ 5, viết nét cong trái rồi lượn ngang giống nét đầu ở chữ hoa H; Dừng bút trên đường kẻ 6.

Nét 2: Móc ngược trái

Từ điểm dừng bút của nét 1, hơi lượn xuống để viết nét móc ngược trái, khi chạm đường kẻ 1 thì lượn cong lên rồi uốn vào trong; dừng bút trên đường kẻ 2.

Chú ý:

Chân nét móc rộng hơn nét cong ở đầu chữ.

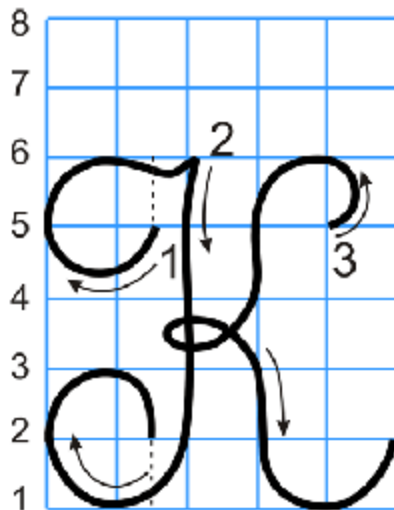

Nét 1: Nét cong trái và lượn ngang

Đặt bút trên đường kẻ 5, viết nét cong trái rồi lượn ngang; Dừng bút trên đường kẻ 6 (giống nét đầu chữ H và chữ I).

Nét 2: Móc ngược trái

Từ điểm dừng bút của nét 1, hơi lượn xuống để viết nét móc ngược trái, khi chạm đường kẻ 1 thì lượn cong lên rồi uốn vào trong; dừng bút trên đường kẻ 2, giống nét móc ở chữ hoa I nhưng chân móc hẹp hơn, bằng độ rộng của nét 1.

Nét 3: Móc xuôi phải và móc ngược phải

Từ điểm dừng bút của nét 2, lia bút lên đường kẻ 5 để viết nét móc xuôi phải, đến khoảng giữa thân chữ thì lượn vào trong và tạo vòng xoắn nhỏ lồng vào thân nét móc (nét 2) rồi viết tiếp nét móc ngược phải; dừng bút ở đường kẻ 2.

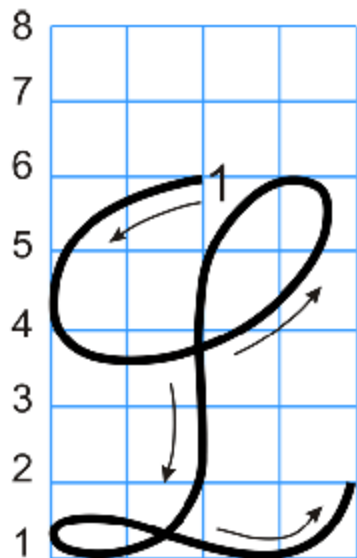

Nét 1: Nét cong dưới, lượn dọc và lượn ngang

Đặt bút trên đường kẻ 6, viết nét cong dưới, lượn trở lên đường kẻ 6, chuyển hướng bút viết tiếp nét lượn dọc (lượn hai đầu), rồi chuyển hướng bút viết tiếp nét lượn ngang (lượn hai đầu), tạo vòng xoắn nhỏ ở chân chữ; dừng bút ở đường kẻ 2.

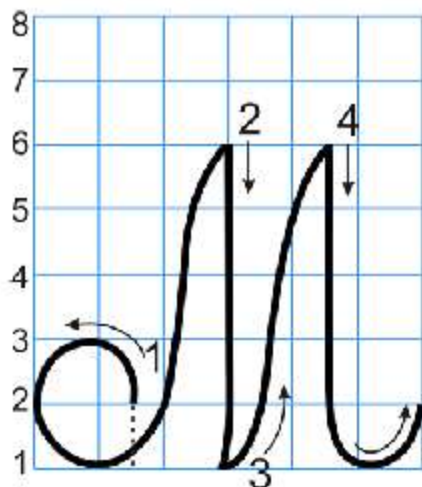

Nét 1: Móc ngược trái

Đặt bút trên đường kẻ 2, viết nét móc từ dưới lên, hơi lượn sang phải; khi chạm tới đường kẻ 6 thì dừng lại.

Nét 2: Thẳng đứng

Từ điểm dừng bút của nét 1, chuyển hướng đầu bút để viết tiếp nét thẳng đứng (cuối nét hơi lượn sang trái một chút); dừng bút ở đường kẻ 1.

Nét 3: Thẳng xiên

Từ điểm dừng bút của nét 2, chuyển hướng đầu bút để viết tiếp nét thẳng xiên (hơi lượn ở hai đầu) từ dưới lên; tới đường kẻ 6 thì dừng lại.

Nét 4: Móc ngược phải

Từ điểm dừng bút của nét 3, chuyển hướng đầu bút để viết nét móc ngược phải; dừng bút trên đường kẻ 2.

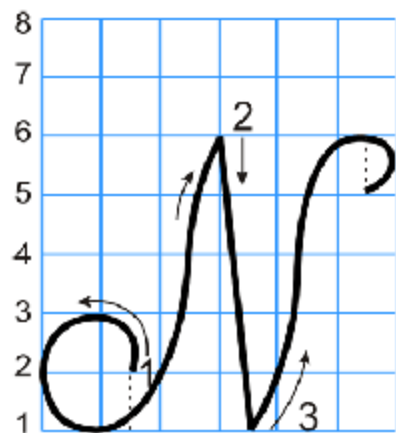

Nét 1: Móc ngược trái.

Đặt bút trên đường kẻ 2, viết nét móc ngược trái từ dưới lên, hơi lượn sang phải; khi chạm tới đường kẻ 6 thì dừng lại.

Nét 2: Thẳng xiên.

Từ điểm dừng bút của nét 1, chuyển hướng đầu bút để viết nét thẳng xiên; dừng bút ở đường kẻ 1.

Nét 3: Móc xuôi phải

Từ điểm dừng bút của nét 2, chuyển hướng đầu bút để viết nét móc xuôi phải từ dưới lên (hơi nghiêng sang bên phải) đến đường kẻ 6 thì lượn cong xuống; dừng bút ở đường kẻ 5.

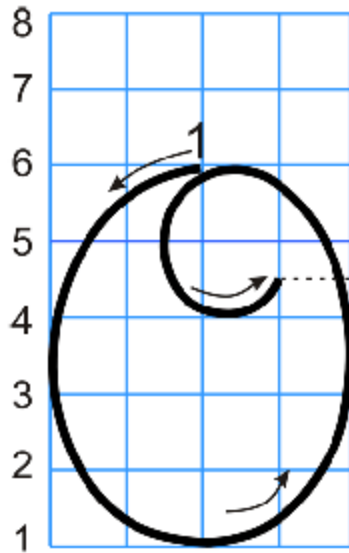

Nét 1: Nét cong kín

Đặt bút trên đường kẻ 6, đưa bút sang trái để viết nét cong kín, phần cuối nét lượn vào trong bụng chữ; đến đường kẻ 4 thì lượn lên một chút rồi dừng bút.

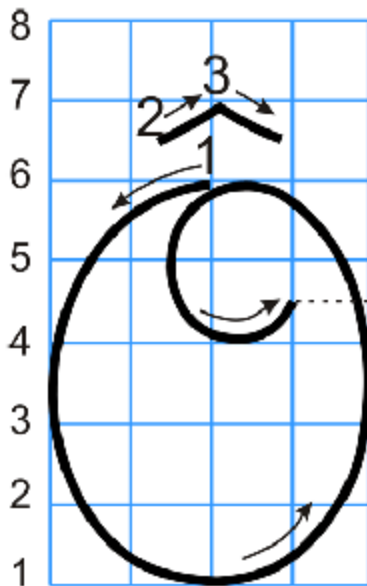

Nét 1: Cong kín

Đặt bút trên đường kẻ 6, đưa bút sang trái để viết nét cong kín, phần cuối nét lượn vào trong bụng chữ; đến đường kẻ 4 thì lượn lên một chút rồi dừng bút.

Nét 2: Thẳng xiên ngắn trái

Từ điểm dừng nét 1, lia bút viết nét thẳng xiên ngắn trái. Dừng bút khi chạm đường kẻ 7.

Nét 3: Thẳng xiên ngắn phải

Từ điểm dừng của nét 2 viết nét thẳng xiên ngắn phải để tạo dấu mũ (đầu nhọn của dấu mũ chạm đường kẻ 7), đặt cân đối trên đầu chữ hoa.

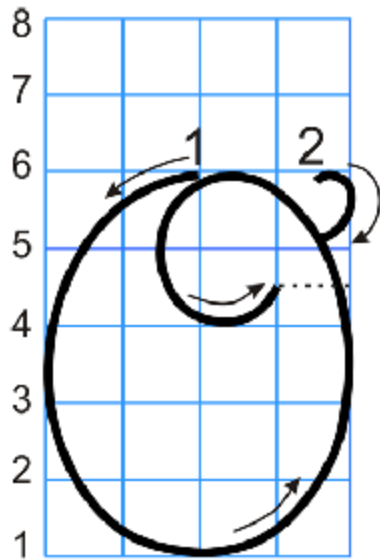

Nét 1: Cong kín

Đặt bút trên đường kẻ 6, đưa bút sang trái để viết nét cong kín, ở cuối nét lượn vào trong bụng chữ; đến đường kẻ 4 thì lượn lên một chút rồi dừng bút.

Nét 2: Nét râu

Đặt bút trên đường kẻ 6, viết đường cong nhỏ (nét râu) bên phải chữ hoa O (đỉnh nét râu cao hơn đường kẻ 6 một chút).

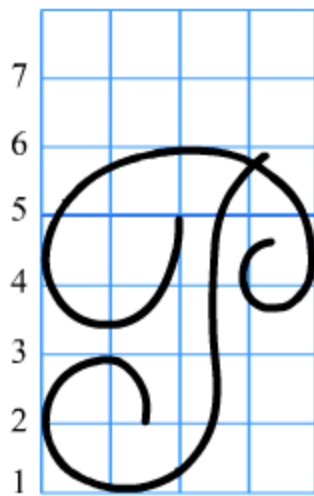

Nét 1: Móc ngược trái

Đặt bút trên đường kẻ 6, hơi lượn bút sang trái để viết nét móc ngược trái (đầu móc cong vào phía trong); dừng bút trên đường kẻ 2.

Nét 2: Cong trên

Từ điểm dừng bút của nét 1, lia bút lên đường kẻ 5 (bên trái nét móc) viết tiếp nét cong trên, cuối nét lượn vào trong; dừng bút gần đường kẻ 5.

Chú ý:

Độ cong ở hai đầu của nét cong trên không đều nhau, phần cong bên trái rộng hơn phần cong bên phải.

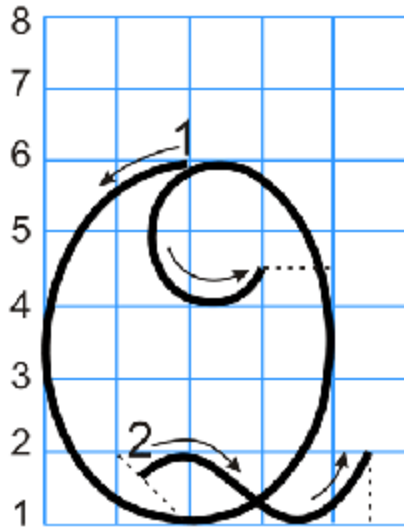

Nét 1: Cong kín

Đặt bút trên đường kẻ 6, đưa bút sang trái viết nét cong kín, phần cuối lượn vào trong bụng chữ; đến đường kẻ 4 thì lượn lên một chút rồi dừng bút (như chữ hoa O).

Nét 2: Lượn ngang

Từ điểm dừng bút của nét 1, lia bút xuống gần đường kẻ 2 (bên trong nét cong thứ nhất) viết nét lượn ngang từ trong lòng chữ ra ngoài; dừng bút trên đường kẻ 2.

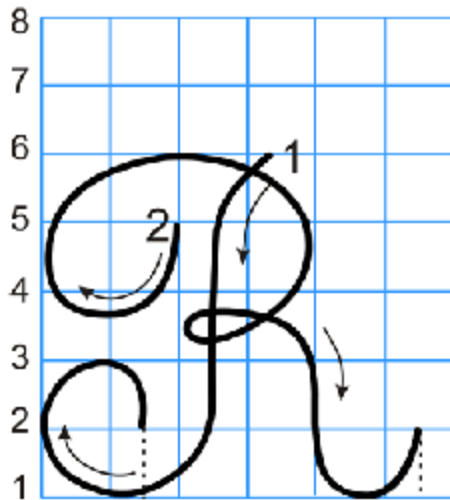

Nét 1: Móc ngược trái

Đặt bút trên đường kẻ 6, hơi lượn bút sang trái viết nét móc ngược trái, đầu móc cong trái vào phía trong; dừng bút trên đường kẻ 2.

Nét 2: Cong trên và móc ngược phải

Từ điểm dừng bút của nét 1, lia bút lên đường kẻ 5 (bên trái nét móc) viết nét cong trên, cuối nét lượn vào giữa thân chữ tạo vòng xoắn nhỏ (giữa đường kẻ 3 và đường kẻ 4) rồi viết tiếp nét móc ngược phải; dừng bút trên đường kẻ 2.

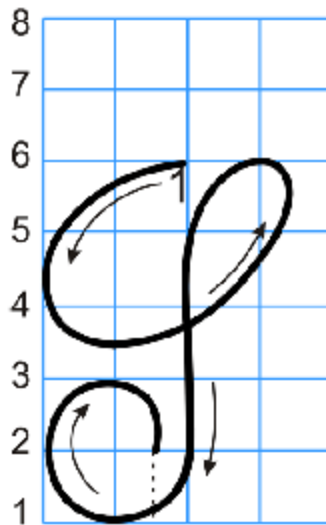

Nét 1: Nét cong dưới và nét móc ngược trái.

Đặt bút trên đường kẻ 6, viết nét cong dưới lượn trở lên đường kẻ 6, chuyển hướng bút lượn sang trái viết tiếp nét móc ngược trái tạo vòng xoắn to, cuối nét móc lượn vào trong; dừng bút trên đường kẻ 2.

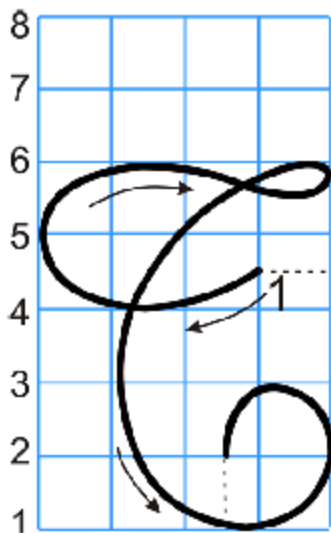

Nét 1: Nét cong trái (nhỏ), nét lượn ngang và nét cong trái (to)

Đặt bút giữa đường kẻ 4 và đường kẻ 5, viết nét cong trái nhỏ nối liền với nét lượn ngang từ trái sang phải, sau đó lượn trở lại viết tiếp nét cong trái to, cắt nét lượn ngang và cong trái nhỏ, tạo vòng xoắn nhờ ở đầu chữ, phần cuối nét cong lượn vào trong; dừng bút trên đường kẻ 2.

Chú ý:

Nét cong trái to lượn đều và không cong quá nhiều về bên trái.

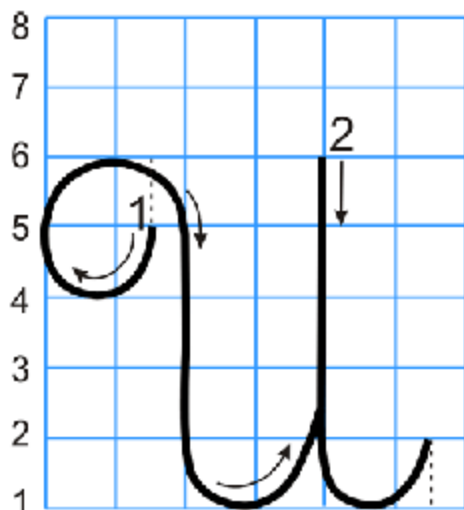

Nét 1: Móc hai đầu (trái – phải)

Đặt bút trên đường kẻ 5, viết nét móc hai đầu, đầu móc bên trái cuộn vào trong, đầu móc bên phải hướng ra ngoài; dừng bút giữa đường kẻ 2 và đường kẻ 3.

Nét 2: Móc ngược phải

Từ điểm dừng bút của nét 1, rê bút thẳng lên đường kẻ 6 rồi chuyển hướng bút ngược lại để viết nét móc ngược phải từ trên xuống dưới; dừng bút ở đường kẻ 2.

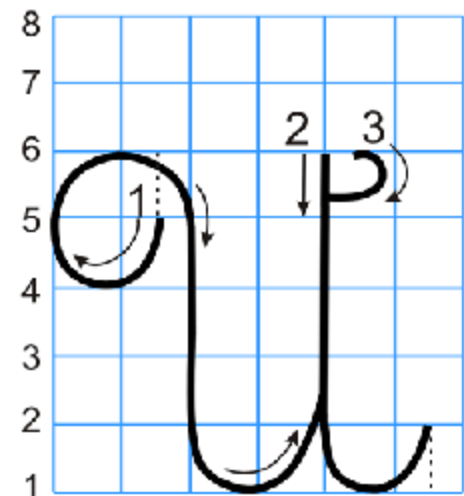

Nét 1: Móc hai đầu (trái – phải)

Đặt bút trên đường kẻ 5, viết nét móc hai đầu, đầu móc bên trái cuộn vào trong, đầu móc bên phải hướng ra ngoài; dừng bút giữa đường kẻ 2 và đường kẻ 3.

Nét 2: Móc ngược phải

Từ điểm dừng bút của nét 1, rê bút thẳng lên đường kẻ 6 rồi chuyển hướng bút ngược lại để viết nét móc ngược phải từ trên xuống dưới; dừng bút ở đường kẻ 2.

Nét 3: Nét râu

Từ điểm dừng bút của nét 2, lia bút lên đường kẻ 6 (gần đầu nét 2) viết nét râu; dừng bút khi chạm vào nét 2.

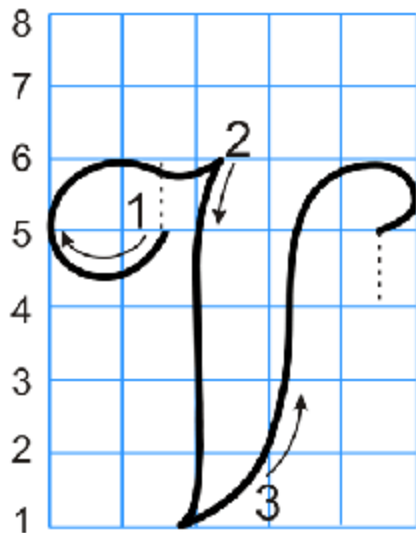

Nét 1: Nét cong trái và nét lượn ngang

Đặt bút trên đường kẻ 5, viết nét cong trái rồi lượn ngang; dừng bút trên đường kẻ 6.

Nét 2: Thẳng đứng (hơi lượn ở hai đầu)

Từ điểm dừng bút của nét 1, chuyển hướng đầu bút đi xuống để viết nét thẳng đứng lượn ở hai đầu; đến đường kẻ 1 thì dừng lại.

Nét 3: Móc xuôi phải, lượn ở phía dưới

Từ điểm dừng bút của nét 2, chuyển hướng đầu bút lượn lên để viết tiếp nét móc xuôi phải; dừng bút ở đường kẻ 5.

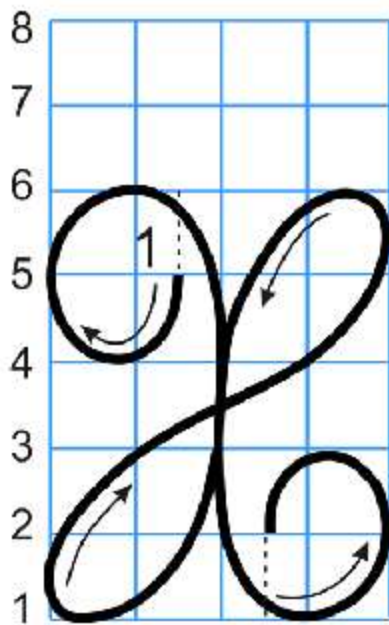

Nét 1: Nét móc hai đầu trái, thẳng xiên (lượn hai đầu) và móc hai đầu phải.

Đặt bút trên đường kẻ 5, viết nét móc hai đầu trái rồi vòng lên viết tiếp nét thẳng xiên lượn ở hai đầu (từ trái sang phải, lên phía trên) xiên chéo giữa thân chữ, tới đường kẻ 6 thì chuyển hướng đầu bút để viết tiếp nét móc hai đầu phải (từ trên xuống), cuối nét lượn vào trong; dừng bút trên đường kẻ 2.

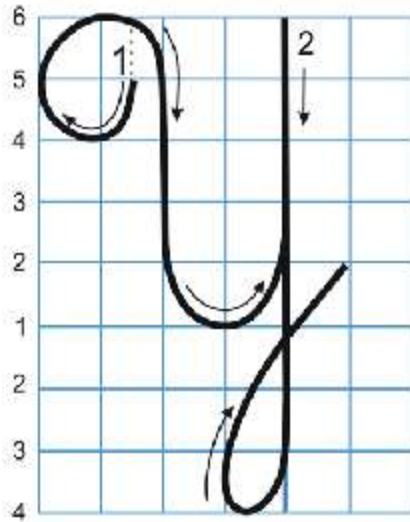

Nét 1: Móc hai đầu

Đặt bút trên đường kẻ 5, viết nét móc hai đầu, đầu móc bên trái cuộn vào trong, đầu móc bên phải hướng ra ngoài; dừng bút giữa đường kẻ 2 và đường kẻ 3.

Nét 2: Khuyết ngược

Từ điểm dừng bút của nét 1, rê bút thẳng lên đường kẻ 6 rồi chuyển hướng ngược lại để viết nét khuyết ngược, kéo dài xuống đường kẻ 4 phía dưới; dừng bút ở đường kẻ 2 (trên).